

VG1205 / VG1805 / VG12E5 / VG18E5

- Threaded and Flanged Control Ball Valves • Vanne de régulation filetée et à bride à boisseau sphérique
- Gewinde- und Flansch-Regelkugelventile • Valvole di controllo a sfera flangiata e filettate
- Válvulas de control de bolas roscadas y de bridas • Geflensde kogelafsluiters met schroefdraad
- Gängade och flänsade styrkulventiler • Prírubové kulové ventily se závitý
- Regulacyjne zawory kulowe z przyłączem gwintowanym lub kolnierzowym
- Резьбовые и фланцевые регулирующие шаровые клапаны
- 螺纹和法兰控制球阀 • ネジ式およびフランジ式制御ボールバルブ



EN	Installation Instructions for the technician / fitter	IT	Istruzioni d'installazione per il personale specializzato	SE	Installationsguide för installatör / montör	RUS	Инструкция по установке для техника/монтажника
FR	Manuel d'installation pour le spécialiste / monteur	ES	Guía de instalación para el especialista del ramo	CZ	Pokyny k instalaci pro techniky a montéry	CN	适用于技术人员与安装人员的安装说明书
DE	Installationsanleitung für die Fachkraft / Monteur	NL	Installatiehandleiding voor de vakman / monteur	PL	Instrukcja instalacji dla technika / monter	JP	一般仕様・取扱説明書

VG1205 and VG1805

	<ul style="list-style-type: none"> • Water • Eau • Wasser • Acqua • Agua • Water • Vatten • Voda • Woda • Вода • 水 • 水 	VA9104	VA9104 + M9000-561	VA9310 VA9203 VA9208	VA9310 VA9203 VA9208 + M9000-561
		MAX 95 °C 203 °F MIN -30 °C -22 °F	MAX 140 °C 284 °F MIN -30 °C -22 °F	MAX 100 °C 212 °F MIN -30 °C -22 °F	MAX 140 °C 284 °F MIN -30 °C -22 °F
<ul style="list-style-type: none"> • Saturated Steam • Vapeur saturée • Gesättigter Dampf • Vapore saturo • Vapor saturado • Verzadigde stoom • Mättad ånga • Nasycená pára • Nasyciona para • Насыщенный пар • 饱和蒸汽 • 飽和蒸気 			121 °C at 103 kPa		121 °C at 103 kPa

VG12E5 and VG18E5

	<ul style="list-style-type: none"> • Water • Eau • Wasser • Acqua • Agua • Water • Vatten • Voda • Woda • Вода • 水 • 水 	M9124 / M9220
		MAX 140 °C 284 °F MIN -18 °C 0 °F
<ul style="list-style-type: none"> • Saturated Steam • Vapeur saturée • Gesättigter Dampf • Vapore saturo • Vapor saturado • Verzadigde stoom • Mättad ånga • Nasycená pára • Nasyciona para • Насыщенный пар • 饱和蒸汽 • 飽和蒸気 		130 °C at 170 kPa

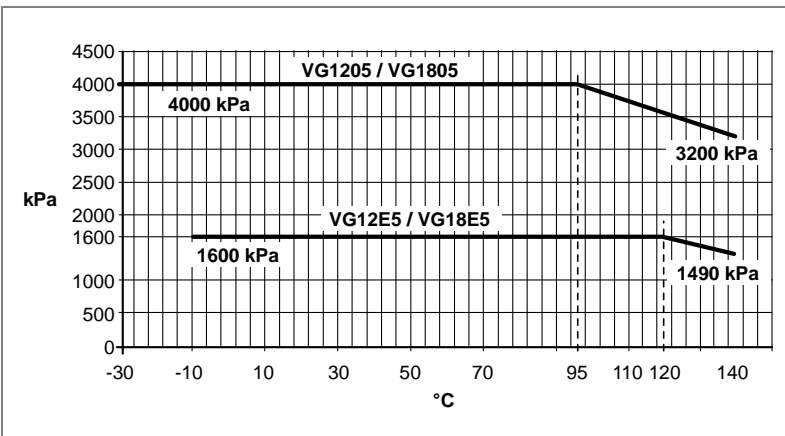

P/N 14-88356-138 Rev. E Issue Date 07 2016

- This document is subject to change without notice • Ce document peut être sujet à des modifications sans préavis • Änderungen ohne Ankündigung vorbehalten
- Questo documento è soggetto a modifiche senza preavviso • Este documento está sujeto a cambios sin previo aviso • Dit document kan zonder kennisgeving worden gewijzigd
- Det här dokumentet kan ändras utan föregående meddelande • Tento dokument podléhá změnám bez předchozího upozornění
- Informacje zawarte w tym dokumencie mogą ulec zmianie bez powiadomienia • Настоящий документ может быть изменен без уведомления
- 本文档如有变化，恕不另行通知 • 記載内容はお断りなく変更することがありますのでご了承ください。

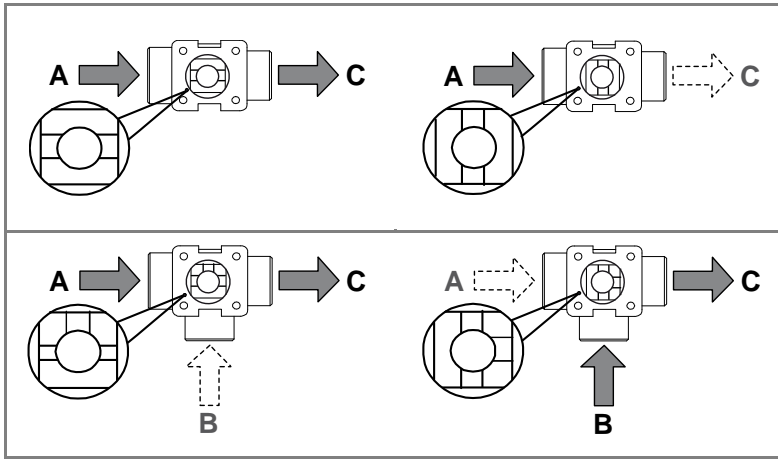

EN Water / Steam in HVAC Installations.
Recommended method of fitting in order to prevent excessive noise caused by water or steam.

FR Eau/vapeur d'eau dans des installations CVC.
Recommandations de montage pour éviter les bruits d'écoulement excessifs causés par l'eau ou la vapeur d'eau.

DE Wasser/Wasserdampf in HLK Anlagen.
Einbauempfehlung zum Vermeiden von zu hohen Strömungsgeräuschen durch Wasser/Wasserdampf.

IT Acqua/vapore in impianti RTC.
Montaggio consigliato per evitare forti rumori di flusso dovuti all'acqua o al vapore acqueo.

ES Agua/vapor en instalaciones HVAC.
Se recomienda un método de ajuste para prevenir el ruido excesivo causado por agua o vapor.

NL Water/stoom in klimaatinstallaties.
Montageadvise ter voorkoming van te sterk stromingsgeruis door water/waterdamp.

SE Vatten/vattenånga i VVS-kylanläggningar.
Min. avstånd till rörbøj för undvikande av turbulens och oljud i ventiler.

CZ Voda / pára ve vytápení, vetrání a klimatizaci.
Doporučený způsob montáže pro ochranu před nadměrným hlukem způsobeným vodou nebo párou.

PL Woda/para w instalacjach sanitarnych (ang. HVAC)
Zalecana metoda instalacji, zapobiegająca nadmiernemu hałasowi spowodowanemu przepływem wody lub pary.

RUS Вода / пар в системах HVAC.
Рекомендованный способ установки в трубопровод для предотвращения повышенного шума воды или пара.

CN HVAC 装置中的水 / 蒸汽。
为防止水或蒸汽发出多度噪音而推荐的安装方法。

JP HVAC 設置物の水 / 蒸気。
水や蒸気によって生じる過度な騒音を防ぐための、推奨取り付け方法。

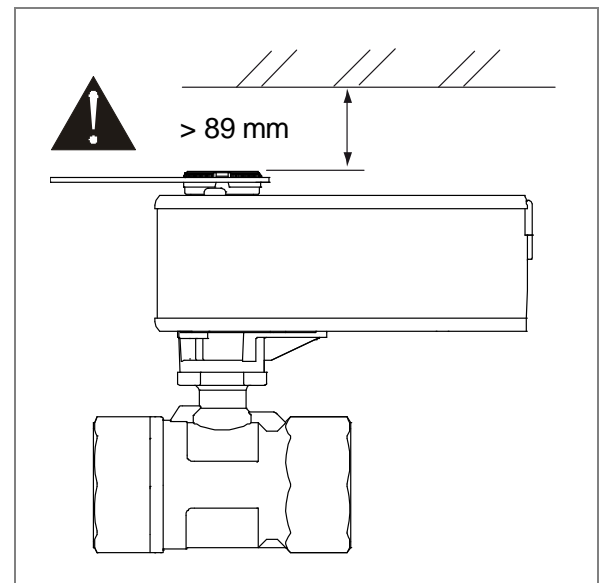
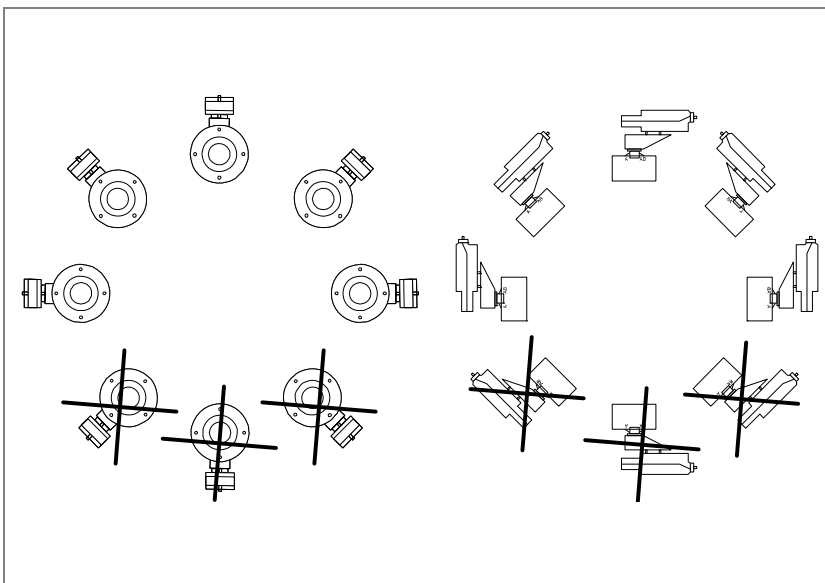
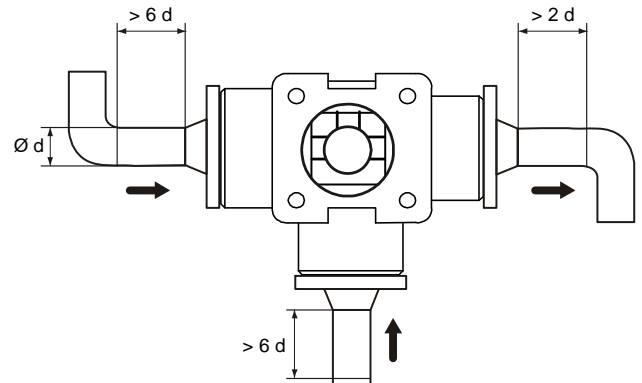

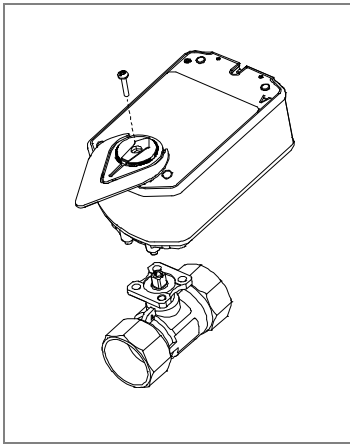

VG1x05 + VA9203 / VA9208

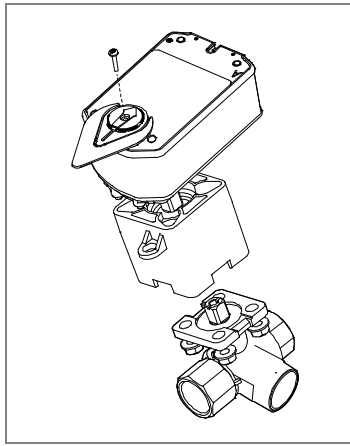

VG1x05 + VA9203 / VA9208
+ M9000-561

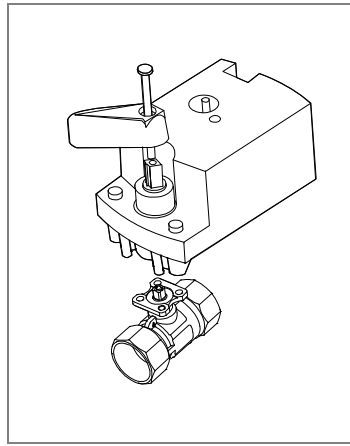

VG1x05 + VA9104

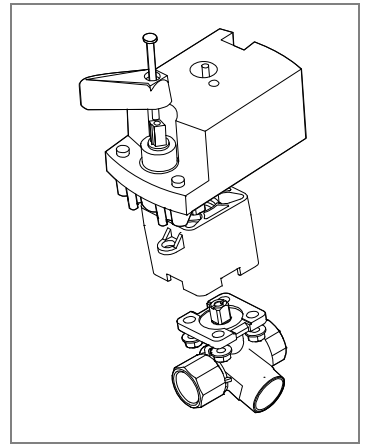

VG1x05 + VA9104
+ M9000-561

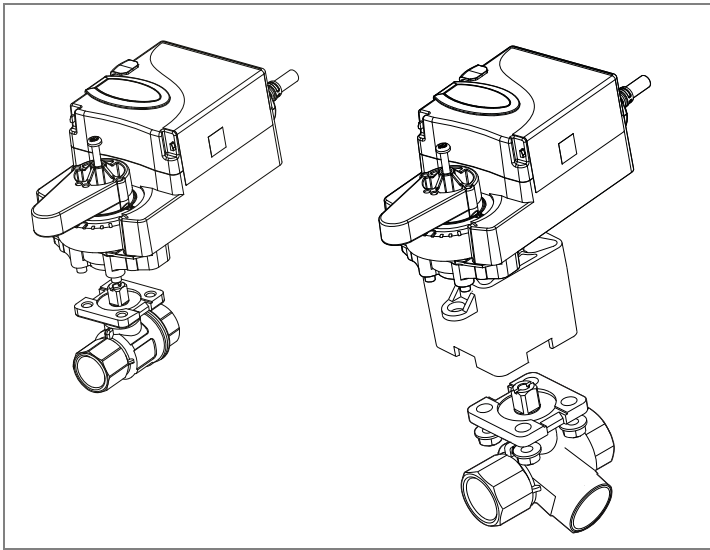

VG12x5 + M9000-525-5 + VA9310

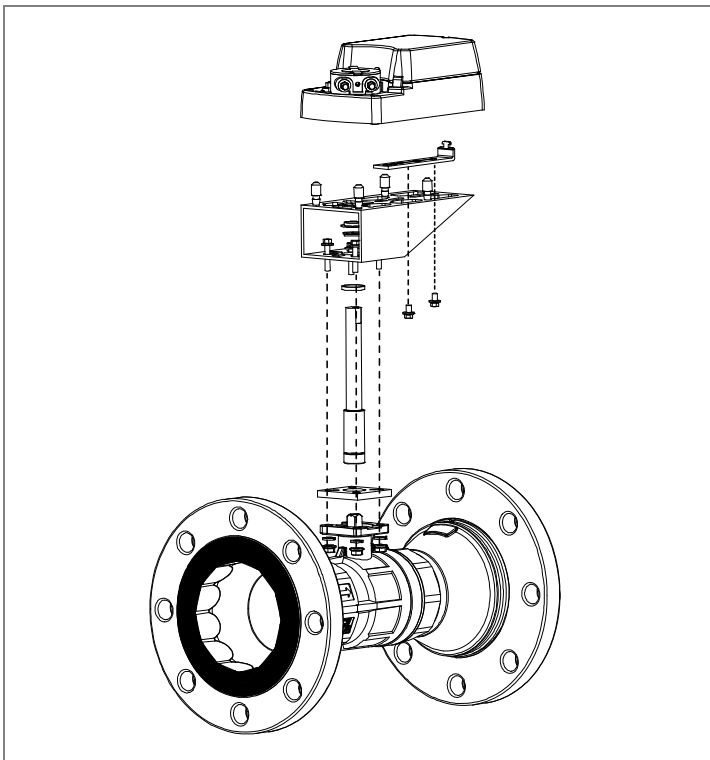

VG1xE5 + M9000-518 + M9124

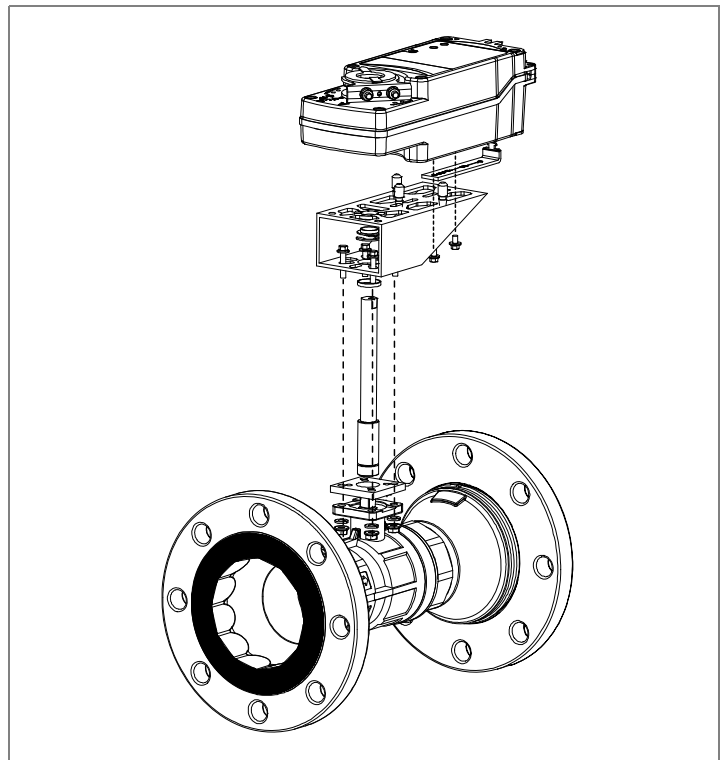

VG1xE5 + M9000-519 + M9220

EN

READ THIS INSTRUCTION SHEET AND THE SAFETY WARNINGS CAREFULLY BEFORE INSTALLING AND SAVE IT FOR FUTURE USE



- The valve is designed to regulate the flow of water, water glycol solutions and steam in heating, ventilation and airconditioning systems.
- The use of other fluid is possible after consultation with the manufacturer.
- The installation must be done by persons familiar with installation, mounting, commissioning, operation and servicing of the product in strict accordance with the installation instructions and local regulations.
- Johnson Controls assumes no responsibility for damages or injuries resulting from non-compliance with installation instructions or standard good practice when mounting, operating or maintaining the valves, even if not explicitly mentioned in the installation instructions.
- Fitting, commissioning and servicing should be carried only by qualified personnel.
- There should be no mechanical tension in the pipework when the valve is fitted.
- The valve should not be used as a fixation point; it is supported by the pipework.
- The valve and the pipes must be free of dirt, welding beads, etc.
- Before removing the valve: the piping must not be under pressure; the fluid must be cooled down; the system must be drained.
- They are to be operated with the appropriate Johnson Controls actuators, only.
- Please refer to specification data.
- The installation of a strainer is strongly recommended.

DE

LESEN SIE DIESE ANLEITUNG UND DIE SICHERHEITSHINWEISE VOR DER INSTALLATION SORGFÄLTIG DURCH UND BEWAHREN SIE SIE FÜR SPÄTERE REFERENZZWECKE AUF



- Das Ventil dient zur Durchflussregelung von Wasser, Wasser-Glykol-Lösungen und Dampf in Heizungs-, Lüftungs- und Klimaanlage.
- Die Verwendung von anderen Flüssigkeiten ist nach Abstimmung mit dem Hersteller möglich.
- Die Installation muss von Personen durchgeführt werden, die mit der Installation, Montage, Inbetriebnahme, Bedienung und Wartung des Produkts vertraut sind, und unter strenger Befolgung der Installationsanweisungen und lokalen Richtlinien erfolgen.
- Johnson Controls übernimmt keine Haftung für Schäden oder Verletzungen, die durch die Nichtbefolgung der Installationsanweisungen oder der anerkannten Standardverfahren bei der Montage, beim Betrieb oder bei der Wartung der Ventile hervorgerufen werden, auch wenn dies nicht ausdrücklich in den Installationsanweisungen erwähnt wird.
- Montage, Inbetriebnahme und Wartung dürfen nur von qualifiziertem Personal durchgeführt werden.
- Bei der Montage des Ventils darf keine mechanische Spannung in den Rohrleitungen vorliegen.
- Das Ventil darf nicht als Befestigungspunkt verwendet werden. Es wird von den Rohrleitungen gestützt.
- Das Ventil und die Rohre müssen frei von Schmutz, Schweißperlen usw. sein.
- Vor dem Entfernen des Ventils ist Folgendes sicherzustellen: Die Rohre dürfen nicht unter Druck stehen. Die Flüssigkeiten müssen abgekühlt sein. Das System muss entleert sein.
- Sie dürfen nur mit den geeigneten Johnson Controls Stellantrieben verwendet werden.
- Weitere Hinweise sind der technischen Spezifikation zu entnehmen.
- Die Installation eines Siebs wird dringend empfohlen.

FR

LISEZ ATTENTIVEMENT LES PRÉSENTES INSTRUCTIONS ET LES CONSIGNES DE SÉCURITÉ AVANT DE PROCÉDER À L'INSTALLATION ET CONSERVEZ-LES AUX FINS D'UTILISATION ULTÉRIEURE



- La vanne est destinée à réguler le débit de l'eau, des solutions d'eau glycolée et de la vapeur des systèmes de chauffage, ventilation et climatisation.
- Il est possible d'utiliser d'autres fluides après avoir demandé l'avis fabricant.
- L'installation doit être effectuée par des personnes connaissant l'installation, le montage, la mise en route, l'exploitation et la maintenance du produit, dans le strict respect des instructions d'installation et de la réglementation locale.
- Johnson Controls n'assume aucune responsabilité en cas de dommages ou de blessures résultant d'une installation ne respectant pas les instructions ou les normes de bonne pratique lors du montage, de l'exploitation ou l'entretien des vannes, même en l'absence de mention explicite dans les instructions d'installation.
- Le raccordement, la mise en route et la maintenance doivent être exclusivement effectués par un personnel qualifié.
- Il ne doit pas y avoir de tension mécanique dans la tuyauterie lorsque la vanne est montée.
- La vanne en doit pas servir de point de fixation ; elle est soutenue par la tuyauterie.
- Aucune poussière, perle de soudure, etc. ne doit être présente sur la vanne et les tuyaux.
- Avant de déposer la vanne : la tuyauterie ne doit pas être sous pression ; le fluide doit être refroidi ; le système doit être purgé.
- Elles doivent exclusivement fonctionner avec les actionneurs Johnson Controls appropriés.
- Voir les données des spécifications.
- L'installation d'un filtre est fortement recommandée.

IT

LEGGERE ATTENTAMENTE QUESTE ISTRUZIONI E LE AVVERTENZE PRIMA DELL'INSTALLAZIONE E CONSERVARLE PER USO FUTURO



- La valvola è progettata per regolare il flusso dell'acqua, le soluzioni acqua/glicole e il vapore nei sistemi di riscaldamento, la ventilazione e il condizionamento dell'aria.
- È possibile utilizzare altri fluidi previa consultazione del produttore.
- L'installazione deve essere eseguita da persone che abbiano familiarità con l'installazione, il montaggio, il commissioning, il funzionamento e la manutenzione del prodotto, attenendosi scrupolosamente alle istruzioni per l'installazione e alle norme locali.
- Johnson Controls non si assume alcuna responsabilità per danni o lesioni causate dal mancato rispetto delle istruzioni per l'installazione o le procedure standard durante il montaggio, il funzionamento o la manutenzione delle valvole, anche se non esplicitamente menzionato nelle istruzioni per l'installazione.
- È necessario che l'installazione, il commissioning e la manutenzione siano eseguiti esclusivamente da personale qualificato.
- Quando viene montata la valvola, è necessario che non sia presente alcuna tensione meccanica nella tubatura.
- La valvola deve essere utilizzata come punto di fissazione ed è supportata dalla tubatura.
- Sulla valvola e i tubi non devono essere presenti cordoni di saldatura, sporcizia e così via.
- Prima di rimuovere la valvola: la tubatura non deve essere sotto pressione; il fluido deve essere raffreddato; il sistema deve essere drenato.
- Utilizzare le valvole esclusivamente con gli attuatori Johnson Controls adatti.
- Fare riferimento ai dati di specifica.
- Si consiglia di installare un filtro.

ES

ANTES DE LA INSTALACIÓN, LEA ATENTAMENTE ESTAS INSTRUCCIONES Y LAS ADVERTENCIAS DE SEGURIDAD, Y CONSERVELAS PARA SU USO FUTURO



- La válvula está diseñada para regular el caudal de agua, soluciones de agua glicol y vapor en sistemas de calefacción, ventilación y aire acondicionado.
- Se puede usar otro fluido, pero se debe consultar antes al fabricante.
- La instalación debe llevarla a cabo personal familiarizado con la instalación, el montaje, la puesta en marcha, el funcionamiento y el mantenimiento del producto, de acuerdo siempre con las instrucciones de instalación y los reglamentos locales.
- Johnson Controls no se responsabiliza de los daños o lesiones derivados del incumplimiento de las instrucciones de instalación o del código de buenas prácticas estándar durante el montaje, la utilización o el mantenimiento de las válvulas, incluso en el caso de que no se mencione explícitamente en las instrucciones de instalación.
- Las tareas de fijación, puesta en marcha y mantenimiento solo deben ser realizadas por personal cualificado.
- No debe haber ninguna tensión mecánica en el sistema de tuberías cuando se fije la válvula.
- La válvula no se debe usar como punto de fijación, ya que está apoyada sobre las tuberías.
- La válvula y las tuberías deben estar libres de suciedad, rebordes de soldadura, etc.
- Antes de quitar la válvula, las tuberías deben estar libres de presión, el fluido debe estar refrigerado y el sistema debe estar drenado.
- Únicamente se deben accionar con los actuadores adecuados de Johnson Controls.
- Consulte los datos de especificación.
- Se recomienda instalar un filtro.

NL

LEES DIT INSTRUCTIEBLAD EN DE VEILIGHEIDSWAARSCHUWINGEN ZORGVULDIG VOORDAT DE INSTALLATIE WORDT UITGEVOERD, EN BEWAAR DIT MATERIAAL ZODAT U HET IN DE TOEKOMST OOK NOG KUNT RAADPLEGEN



- De afsluiter is bedoeld voor het regelen van de toevoer van water, water-glycoloplossingen en stoom in verwarmings-, ventilatie- en airconditioningsystemen.
- Het gebruik van andere vloeistoffen is mogelijk na overleg met de fabrikant.
- De installatie dient te geschieden door personen die bekend zijn met de installatie, bevestiging, inwerkingstelling, bediening en het onderhoud van het product in strikte overeenstemming met de installatie-instructies en ter plaatse geldende voorschriften.
- Johnson Controls aanvaardt geen aansprakelijkheid voor schade of letsel als gevolg van het niet naleven van de installatie-instructies of normaal gebruikelijke werkwijze bij het bevestigen, bedienen of onderhouden van de afsluiters, zelfs indien niet uitdrukkelijk vermeld in de installatie-instructies.
- Montage, inwerkingstelling en onderhoud dienen uitsluitend te worden uitgevoerd door gekwalificeerd personeel.
- Er mag geen sprake zijn van mechanische spanning in het pijpwerk wanneer de afsluiter wordt gemonteerd.
- De afsluiter mag niet worden gebruikt als bevestigingspunt; hij wordt ondersteund door het pijpwerk.
- De afsluiter en de pijpen dienen vrij te zijn van vuil, lasrupsen enz.
- Vóór het verwijderen van de afsluiter: mag het pijpwerk niet onder druk staan; moet de vloeistof zijn afgekoeld; moet het systeem leeggelopen zijn.
- De afsluiters mogen uitsluitend worden bediend met de juiste aandrijvingen van Johnson Controls.
- Raadpleeg de specificatiegegevens.
- De installatie van een filter wordt sterk aangeraden.

SE

LÄS DET HÄR INSTRUKTIONSBLADET OCH SÄKERHETSANVISNINGARNA NOGRANT INNAN DU INSTALLERAR MODULEN OCH SPARA DEM FÖR FRAMTIDA BRUK



- Ventilen är avsedd att reglera vattenflöden, vattenglykolblandningar och ånga i system för uppvärmning, ventilation och luftkonditionering.
- Det finns möjlighet att använda andra vätskor efter rådfrågning av tillverkaren.
- Installationen måste utföras av personer som är förtrogna med installation, montering, driftsättning, handhavande och reparationer av produkten i nära överensstämmelse med installationsanvisningarna och lokala bestämmelser.
- Johnson Controls åtar sig inget ansvar för skador som uppstår på grund av att installationsanvisningarna inte följts eller att normal god praxis inte iakttagits vid montering, handhavande eller underhåll av ventilerna, även om det inte nämns uttryckligen i installationsanvisningarna.
- Montering, driftsättning och reparationer ska utföras av kvalificerad personal.
- Det får inte finnas någon mekanisk spänning i ledningssystemet när ventilen monteras.
- Ventilen får inte användas som fixeringspunkt. Den bärs upp av ledningssystemet.
- Ventilen och ledningarna måste vara fria från smuts, svetsdroppar, osv.
- Innan du tar bort ventilen får ledningarna inte vara under tryck, vätskan måste vara nedkyld och systemet tomt.
- Ventilerna får endast användas med lämpliga ställdon från Johnson Controls.
- Se information om specifikationer.
- Installation av ett filter rekommenderas starkt.

CZ

PŘED INSTALACÍ SI POZORNĚ PŘEČTĚTE TYTO POKYNY A BEZPEČNOSTNÍ VAROVÁNÍ A USCHOVEJTE JE PRO POZDĚJŠÍ POUŽITÍ



- Ventil slouží k regulaci průtoku vody, roztoků voda/glykol a par v systémech vytápění, ventilace a klimatizace.
- Používání jiných kapalin je možné po konzultaci s výrobcem.
- Instalaci mohou provádět pouze osoby seznámené s instalací, montáží, uváděním do provozu, provozem a servisem výrobku přesně podle návodu k instalaci a místních předpisů.
- Společnost Johnson Controls nepřijímá žádnou zodpovědnost za škody nebo zranění způsobené v důsledku nedodržení návodu k instalaci nebo standardních postupů při montáži, provozování a údržbě ventilů. To platí i v případech, kdy tato skutečnost není výslovně zmíněna v návodu k instalaci.
- Montáž, uvedení do provozu a servis směřjí provádět pouze kvalifikovaní pracovníci.
- Při montáži ventilu nesmí být v potrubí mechanické napětí.
- Ventil nesmí být používán pro upevnění jiných předmětů, drží ho potrubí.
- Ventil i potrubí nesmí být znečištěné ani nesmí obsahovat pozůstatky po svařování a podobně.
- Před odstraněním ventilu: Potrubí nesmí být natlakované; kapalina musí být ochlazená; systém musí být vypuštěn.
- Ventil může být řízen pouze příslušným servopohonem Johnson Controls.
- Přečtěte si technické údaje.
- Důrazně doporučujeme instalaci filtru.

PL

PRZED INSTALACJĄ NALEŻY UWAŻNIE PRZECZYTAĆ TE INSTRUKCJE I OSTRZEŻENIA DOTYCZĄCE BEZPIECZEŃSTWA ORAZ ZACHOWAĆ JE W CELU PÓŹNIEJSZEGO UŻYCIA



- Zawór służy do regulacji przepływu wody, roztworów wody i glikolu oraz pary w systemach ogrzewania, wentylacji i klimatyzacji.
- Jeśli zawór ma być używany do regulacji przepływu innych płynów, należy skonsultować się z jego producentem.
- Instalację zaworu należy zlecić specjalistom posiadającym wiedzę z zakresu instalacji, montażu, kontroli, obsługi i naprawy produktu. Podczas instalacji należy ściśle przestrzegać dołączonej instrukcji oraz lokalnych przepisów prawa.
- Firma Johnson Controls nie bierze na siebie żadnej odpowiedzialności za szkody i uszkodzenia ciała spowodowane nieprzestrzeganiem instrukcji instalacji i standardów obejmujących dobre praktyki podczas montażu, obsługi lub naprawy zaworów, nawet jeśli nie zostało to wyraźnie określone w instrukcji instalacji.
- Instalację, kontrolę i odbiór oraz naprawę zaworów należy zlecać wykwalifikowanemu personelowi.
- Podczas instalacji zaworu w systemie rur nie może być obecne napięcie mechaniczne.
- Zawór nie może służyć jako punkt zaczepienia. Jest on mocowany we wnętrzu systemu rur.
- Zawór i rury muszą być wolne od zanieczyszczeń, ściegów spoiny itp.
- Przed wyjęciem zaworu: w rurach nie może być obecne ciśnienie. Płyn należy schłodzić i opróżnić rury.
- Do obsługi zaworów należy używać wyłącznie odpowiednich siłowników firmy Johnson Controls.
- Więcej informacji zawierają dane techniczne.
- Zalecane jest zamontowanie sitka.

CN

安装前请仔细阅读安装说明书和安全警示，并保留以备将来使用



- 此阀用于调节加热、通风和空调系统中的水流量、乙二醇水溶液和蒸汽。
- 向制造商咨询后，也可以使用其他流体。
- 安装过程必须由熟悉产品安装、调试、操作和维修的人员执行，且安装时必须严格遵守安装说明和当地法规。
- 即使安装说明中未明确提出，但安装、操作或维护阀时，若因未遵守安装说明或未使用标准正确做法而造成任何损失或伤害，Johnson Controls 将不负任何责任。
- 仅合格人员可以对阀进行安装、调试和维修。
- 安装阀时，喉管中不应存在任何机械张力。
- 不应将阀用作固定点；阀应由喉管提供支持。
- 阀和管道上不得有污垢和焊道等物体。
- 移除阀前，必须满足以下条件：管道不得受压；流体必须已冷却；系统必须已排水。
- 操作时，此阀只能与合适的 Johnson Controls 传动装置共同使用。
- 请参见规格参数。
- 强烈推荐安装粗滤器。

RUS

ПЕРЕД УСТАНОВКОЙ ВНИМАТЕЛЬНО ПРОЧИТАЙТЕ НАСТОЯЩУЮ ИНСТРУКЦИЮ И УКАЗАНИЯ ПО ОБЕСПЕЧЕНИЮ БЕЗОПАСНОСТИ, СОХРАНИТЕ ЭТУ ИНСТРУКЦИЮ ДЛЯ ПОСЛЕДУЮЩЕГО ИСПОЛЬЗОВАНИЯ



- Клапан предназначен для регулирования потока воды, водно-гликолевых растворов и пара в системах отопления, вентиляции и кондиционирования воздуха.
- Возможно применение для других жидкостей после консультации с производителем.
- Монтаж должен выполняться лицами, обладающими навыками установки, монтажа, ввода в эксплуатацию, эксплуатации и технического обслуживания изделия в строгом соответствии с инструкциями по монтажу и местными нормативными актами.
- Johnson Controls не несет ответственности за повреждения или травмы, возникшие вследствие несоблюдения инструкций по монтажу или разумных мер безопасности при производстве работ по монтажу, эксплуатации или обслуживанию клапанов, даже если это не оговорено явным образом в инструкциях по монтажу.
- Установка клапана в трубопровод, ввод в эксплуатацию и обслуживание должны выполняться только квалифицированным персоналом.
- После установки клапана в трубопроводе не должно быть механического напряжения.
- Не допускается использовать клапан в качестве элемента фиксации; клапан должен поддерживаться трубопроводом.
- Не допускается наличие грязи, брызг металла от сварки и т. п. на поверхности клапана и труб.
- Перед демонтажем клапана: снять давление с трубопровода; дать охладиться жидкости; произвести дренаж в системе.
- Для управления этими клапанами должны применяться только соответствующие исполнительные механизмы Johnson Controls.
- Ознакомьтесь с техническими данными.
- Настоятельно рекомендуется установить фильтр грубой очистки.

JP

使用上の注意



- バルブは、水、水グリコール溶液、および熱、換気、空調システムの蒸気の流れの調節ができるように設計されています。
- その他の流動体の使用については、メーカーにご相談ください。
- 設置は、設置指示および地域の規制に厳重に従い、製品の設置、取り付け、作動および点検に精通している人が行ってください。
- ジョーンソンコントロールズは、設置指示に明示的に言及されていない場合でも、バルブの取り付け、操作または保守時の、設置指示または標準的適正基準の不順守に起因する損傷や負傷に責任を負いません。
- 取り付け、作動および点検は、資格のある人が行ってください。
- バルブ取り付けの際に、配管に機械的張力があってはいけません。
- バルブを固定点として使用してはいけません。バルブは配管で支えます。
- バルブとパイプに汚れ、溶接ビードなどが付着しないようにしてください。
- バルブを取り外す前：配管が加圧下にあってはけません。流動体は冷却し、システムは水抜きしてください。
- これらの製品は、ジョーンソンコントロールズの適切なアクチュエーターとのみ動作します。
- 仕様データを参照してください。
- ろ過器の設置を強く推奨します。

• Compliance • Conformité • Konformität • Conformità • Conforme con • Voorschriften en normen • Överensstämmelse
• Shoda s požadavky norem a směrníc • Dane dotyczące zgodności • Соответствие стандартам • 符合 • 認定規格



Europe

Johnson Controls, Inc., declares that this product is in compliance with the essential requirements and other relevant provisions of the PED (Pressure Equipment Directive) 97/23/EC.

Johnson Controls, Inc., déclare que ce produit est conforme aux exigences essentielles et autres dispositions concernées de la PED (Directive concernant les équipements sous pression) 97/23/CE.

Johnson Controls, Inc., erklärt, dass dieses Produkt konform mit den wesentlichen Anforderungen und sonstigen anwendbaren Bestimmungen der DGRL (Druckgeräterichtlinie) 97/23/EG.

Johnson Controls, Inc. dichiara che questo prodotto è conforme ai requisiti fondamentali e altre relative disposizioni del PED (Pressure Equipment Directive) 97/23/EC.

Johnson Controls, Inc. declara que este producto cumple los requisitos fundamentales y otras disposiciones relevantes de la PED (Directiva sobre equipos a presión) 97/23/CE.

Johnson Controls, Inc., verklaart dat dit product voldoet aan de noodzakelijke vereisten en overige relevante bepalingen in de PED (Richtlijn Drukapparatuur) 97/23/EG.

Johnson Controls, Inc. uppger att denna produkt överensstämmer med kraven och andra relevanta bestämmelser i PED (tryckutrustningsdirektivet) 97/23/EG.

Společnost Johnson Controls, Inc. potvrzuje, že jsou tyto výrobky ve shodě se základními požadavky a dalšími relevantními ustanoveními směrnice EU PED 97/23/EC (Směrnice pro tlaková zařízení).

Firma Johnson Controls, Inc. oświadcza, że niniejszy produkt jest zgodny z istotnymi wymaganiami i innymi odpowiednimi przepisami określonymi w dyrektywie dotyczącej urządzeń ciśnieniowych, 97/23/EC.

Johnson Controls, Inc. заявляет, что данное изделие соответствует обязательным требованиям и другим существенным положениям Директивы 97/23/EC по оборудованию, работающему под давлением (PED).

European Single Point of Contact:

JOHNSON CONTROLS
WESTENDHOF 3
45143 ESSEN
GERMANY

NA/SA Single Point of Contact:

JOHNSON CONTROLS
507 E MICHIGAN ST
MILWAUKEE WI 53202
USA

APAC Single Point of Contact:

C/O CONTROLS PRODUCT
MANAGEMENT
NO. 22 BLOCK D NEW DISTRICT
WUXI JIANGSU PROVINCE 214142
CHINA



Building Efficiency

Headquarters: Milwaukee, Wisconsin, USA
Branch Offices: Principal Cities World-wide

*Johnson Controls® is registered trademark of Johnson Controls, Inc.
All marks herein are the marks of their respective owners.*

© Copyright 2016 Johnson Controls, Inc. All rights reserved. Any unauthorized use or copying is strictly prohibited.