

Nel rispetto delle norme vigenti sulla proprietà intellettuale, il presente disegno e i dati contenuti sono proprietà della ditta OCS COLD S.R.L. - Brugine (ITALY) e non possono essere copiat, né divulgati interamente o parzialmente a terzi e/o a ditte concorrenti

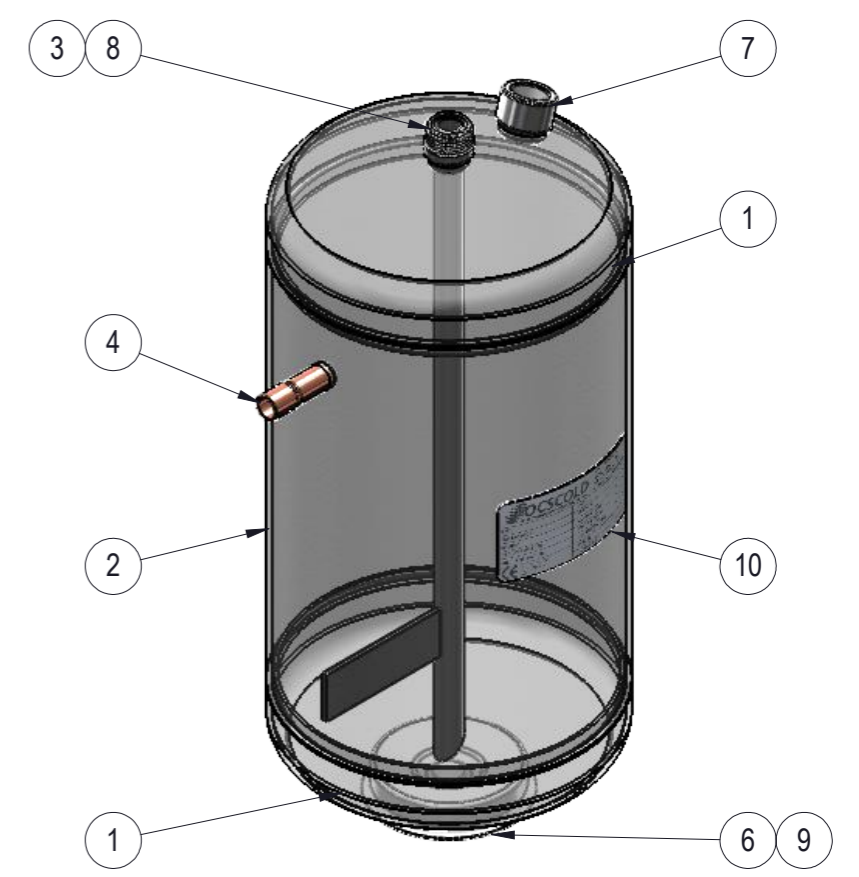

10	LABEL	1
9	SCREW M8X25	1
8	ROTALOCK 1"-14 UNS	1
7	1/2" NPT-F	1
6	BASE SUPPORT Ø90	1
5	DEEP TUBE SUPPORT	1
4	COPPER SLEEVE ODSØ13 (1/2")	1
3	TUBE ODØ16	1
2	TUBE Ø193,7	1
1	HEAD Ø194	2
POS.	DESCRIPTION	Q.TY

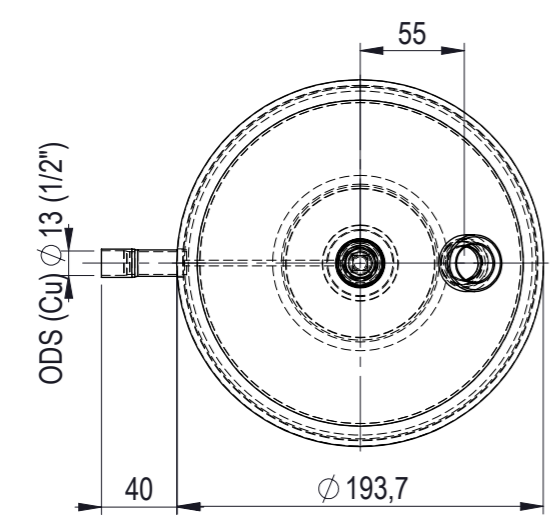
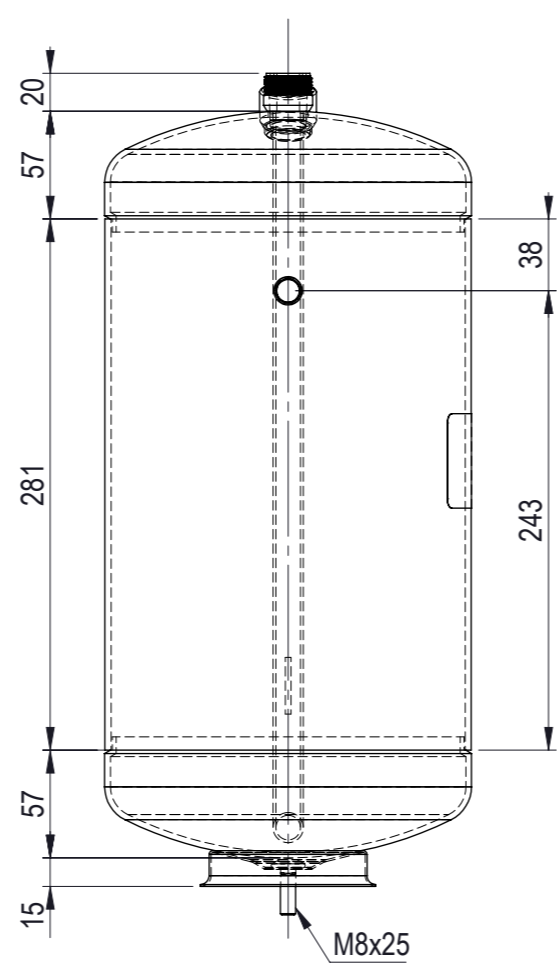
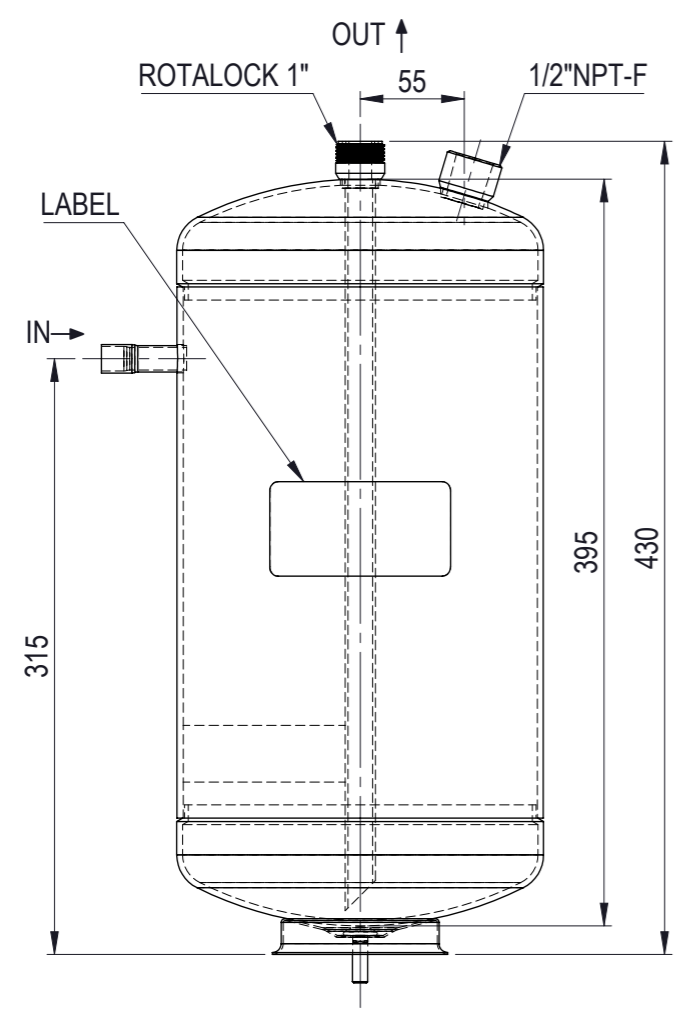

OCS COLD S.R.L.
Via L.Da Vinci, 8 35020 Brugine (PD) ITALY
Tel. +39 049 9730184 - Fax +39 049 5806885
www.ocscold.it - info@ocscold.it

RAL 9005 BLACK POWDER COAT

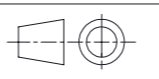

REFRV1930395A

VOLUME	10L	CUSTOMER CODE	71000100
DESIGN PRESSURE	32 BAR	SERIAL	
TEST PRESSURE	48 BAR	REFRIGERANT	HFC, HFO
MIN TEMPERATURE	-10°C	FLUID GROUP(Art.13 Dir.2014/68/UE)	1
MAX TEMPERATURE	+100°C	PED CATEGORY	III
WEIGHT	7.07KG	NOTIFIED BODY	0094

CODE	CE	S.SPINELLO	G.BOKARIS
2014/68/UE		CHECKED BY	DRAFTSMAN
SHEET 2 of 2		DATE	
SCALE 1:4			

08/10/2024	RLV 10L Ø193X395 R1"+ODS1/2" PS32 T-10 GR.1	0
	DESCRIPTION	REV

GENERAL TOLLERANCE ACCORDING TO EN ISO 13920-C ALL DIMENSIONS ARE IN mm UNLESS OTHERWISE SPECIFIED

Nel rispetto delle norme vigenti sulla proprietà intellettuale, il presente disegno e i dati contenuti sono proprietà della ditta OCS COLD S.R.L. - Brugine (ITALY) e non possono essere copiat, né divulgati interamente o parzialmente a terzi e/o a ditte concorrenti

Nel rispetto delle norme vigenti sulla proprietà intellettuale, il presente disegno e i dati contenuti sono proprietà della ditta OCS COLD S.R.L. - Brugine (ITALY) e non possono essere copiat, né divulgati interamente o parzialmente a terzi e/o a ditte concorrenti

Nel rispetto delle norme vigenti sulla proprietà intellettuale, il presente disegno e i dati contenuti sono proprietà della ditta OCS COLD S.R.L. - Brugine (ITALY) e non possono essere copiat, né divulgati interamente o parzialmente a terzi e/o a ditte concorrenti