

Nel rispetto delle norme vigenti sulla proprietà intellettuale, il presente disegno e i dati contenuti sono proprietà della ditta OCS COLD S.R.L. - Brugine (ITALY) e non possono essere copiat, né divulgati interamente o parzialmente a terzi e/o a ditte concorrenti

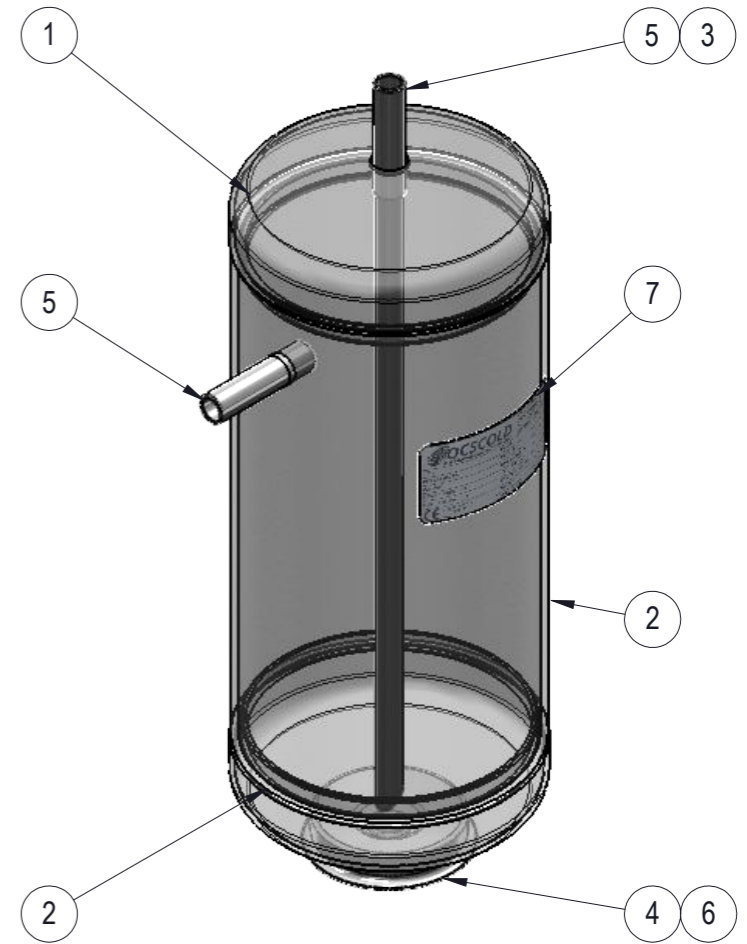

7	LABEL	1
6	SCREW M8X25	1
5	WELDING CONNECTION ODØ17,1/ODSØ13 (1/2")	2
4	BASE SUPPORT Ø90	1
3	TUBE ODØ14	1
2	TUBE Ø168,3	1
1	HEAD Ø170	2
POS.	DESCRIPTION	Q.TY

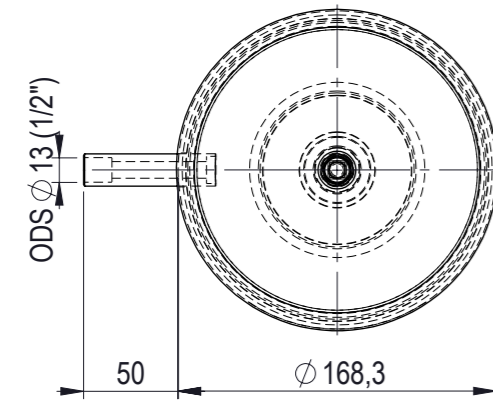
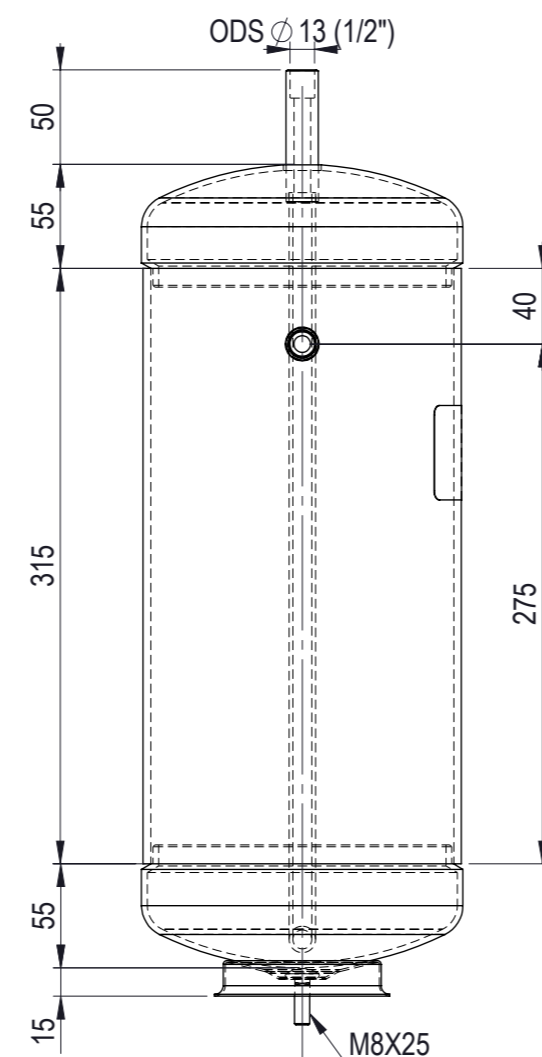
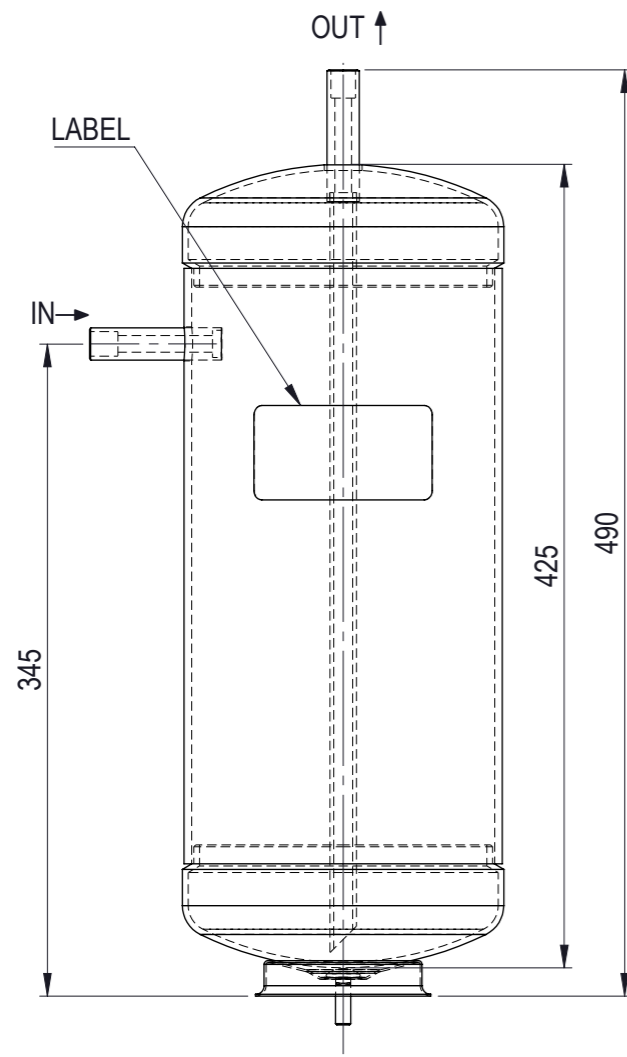

OCS COLD S.R.L.
Via L. Da Vinci, 8 35020 Brugine (PD) ITALY
Tel. +39 049 9730184 - Fax +39 049 5806885
www.ocscold.it - info@ocscold.it

RAL 9005 BLACK
POWDER COAT

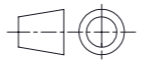

CODE



2014/68/UE

SHEET 2 of 2

SCALE 1:4

REFRV1680425B

S.SPINELLO G.BOKARIS

CHECKED BY DRAFTSMAN

04/12/2024

DATE

RLV 8L Ø168X425 ODSØ1/2" PS25 T-10 GR.1

DESCRIPTION

0

REV

VOLUME	8L	CUSTOMER CODE	71100080					
DESIGN PRESSURE	25 bar	SERIAL						
TEST PRESSURE	37,5 bar	REFRIGERANT	HFC, HC, HFO					
MIN TEMPERATURE	-10°C	FLUID GROUP(Art. 13 Dir.2014/68/UE)	1					
MAX TEMPERATURE	+100°C	PED CATEGORY	II					
WEIGHT	7.67 kg	NOTIFIED BODY	0094	GENERAL TOLERANCE ACCORDING TO EN ISO 13920-C		ALL DIMENSIONS ARE IN mm UNLESS OTHERWISE SPECIFIED		

Nel rispetto delle norme vigenti sulla proprietà intellettuale, il presente disegno e i dati contenuti sono proprietà della ditta OCS COLD S.R.L. - Brugine (ITALY) e non possono essere copiat, né divulgati interamente o parzialmente a terzi e/o a ditte concorrenti

Nel rispetto delle norme vigenti sulla proprietà intellettuale, il presente disegno e i dati contenuti sono proprietà della ditta OCS COLD S.R.L. - Brugine (ITALY) e non possono essere copiat, né divulgati interamente o parzialmente a terzi e/o a ditte concorrenti

Nel rispetto delle norme vigenti sulla proprietà intellettuale, il presente disegno e i dati contenuti sono proprietà della ditta OCS COLD S.R.L. - Brugine (ITALY) e non possono essere copiat, né divulgati interamente o parzialmente a terzi e/o a ditte concorrenti