

Nel rispetto delle norme vigenti sulla proprietà intellettuale, il presente disegno e i dati contenuti sono proprietà della ditta OCS COLD S.R.L. - Brugine (ITALY) e non possono essere copiat, né divulgati interamente o parzialmente a terzi e/o a ditte concorrenti.

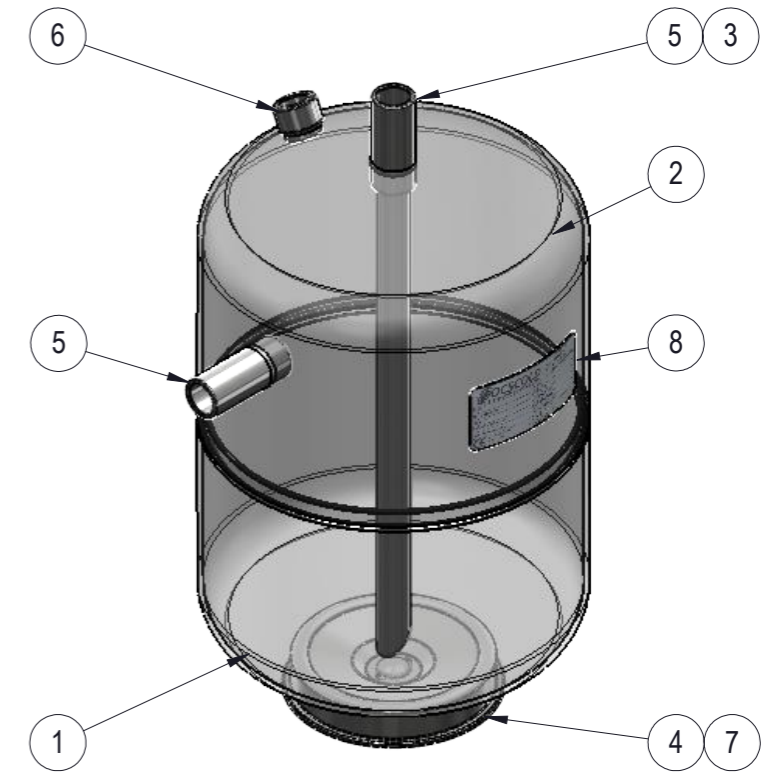

POS.	DESCRIPTION	Q.TY
8	LABEL	1
7	SCREW M10X30	1
6	1/2" NPT-F	1
5	WELDING CONNECTION ODSØ22,4 (7/8")	2
4	BASE SUPPORT Ø140	1
3	TUBE ODØ22	1
2	DEEP HEAD Ø260 TRIMMED	1
1	DEEP HEAD Ø260 RIMMED	1
21/02/2025	RLV 20L Ø260X406 ODSØ7/8" PS25 T-10 GR.1	0
	DESCRIPTION	REV

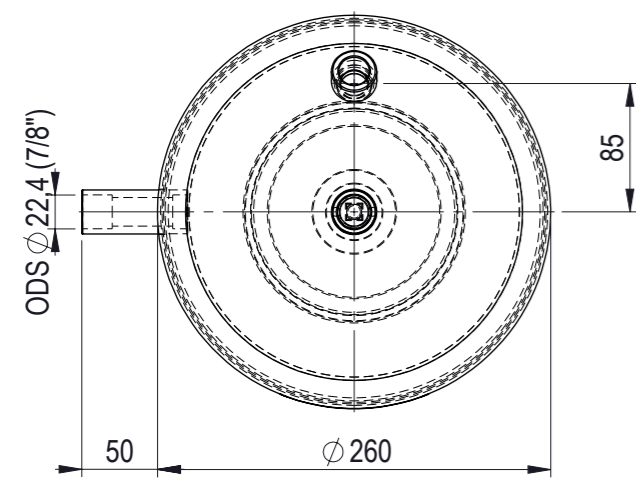
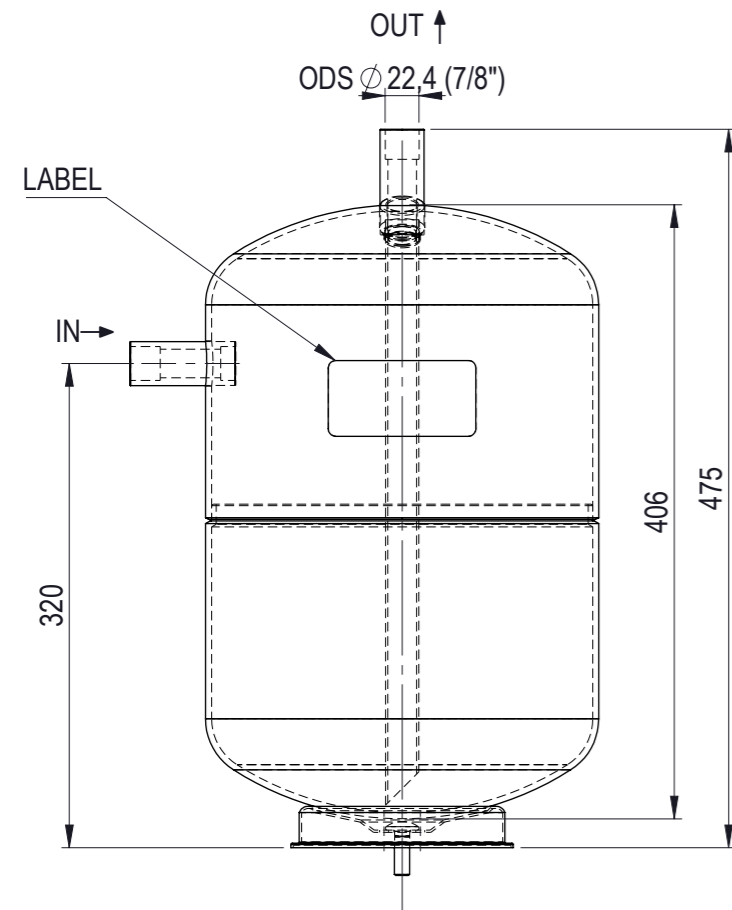

OCS COLD S.R.L.
Via L.Da Vinci, 8 35020 Brugine (PD) ITALY
Tel. +39 049 9730184 - Fax +39 049 5806885
www.ocscold.it - info@ocscold.it

RAL 9005 BLACK POWDER COAT

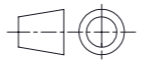

REFRV2600406C

VOLUME	20L	CUSTOMER CODE	71100200
DESIGN PRESSURE	25 bar	SERIAL	
TEST PRESSURE	37,5 bar	REFRIGERANT	HFC, HC, HFO
MIN TEMPERATURE	-10°C	FLUID GROUP(Art.13 Dir.2014/68/UE)	1
MAX TEMPERATURE	+100°C	PED CATEGORY	III
WEIGHT	12.50 kg	NOTIFIED BODY	0094

CODE	S.SPINELLO	G.BOKARIS
2014/68/UE	CHECKED BY	DRAFTSMAN
SHEET 2 of 2		
SCALE 1:5		

GENERAL TOLERANCE ACCORDING TO EN ISO 13920-C

ALL DIMENSIONS ARE IN mm UNLESS OTHERWISE SPECIFIED

Nel rispetto delle norme vigenti sulla proprietà intellettuale, il presente disegno e i dati contenuti sono proprietà della ditta OCS COLD S.R.L. - Brugine (ITALY) e non possono essere copiat, né divulgati interamente o parzialmente a terzi e/o a ditte concorrenti.

Nel rispetto delle norme vigenti sulla proprietà intellettuale, il presente disegno e i dati contenuti sono proprietà della ditta OCS COLD S.R.L. - Brugine (ITALY) e non possono essere copiat, né divulgati interamente o parzialmente a terzi e/o a ditte concorrenti.

Nel rispetto delle norme vigenti sulla proprietà intellettuale, il presente disegno e i dati contenuti sono proprietà della ditta OCS COLD S.R.L. - Brugine (ITALY) e non possono essere copiat, né divulgati interamente o parzialmente a terzi e/o a ditte concorrenti.